

- Používáním držáku na dva monitory Fellowes EPPA předcházíte bolesti šíje a krční páteře. Umožňuje snadné nastavení monitoru na úroveň očí, čímž zmírňuje svalové napětí ramen a krku. Nastavení výšky v rozsahu 26,6 cm a dosahu až 53,8 cm umožňuje volbu perfektní polohy. Snadno manipulovatelný.
- Určeno pro dva LCD/TFT monitory do velikosti 39" a maximální hmotnosti 8 kg.**

Seznam dílů:

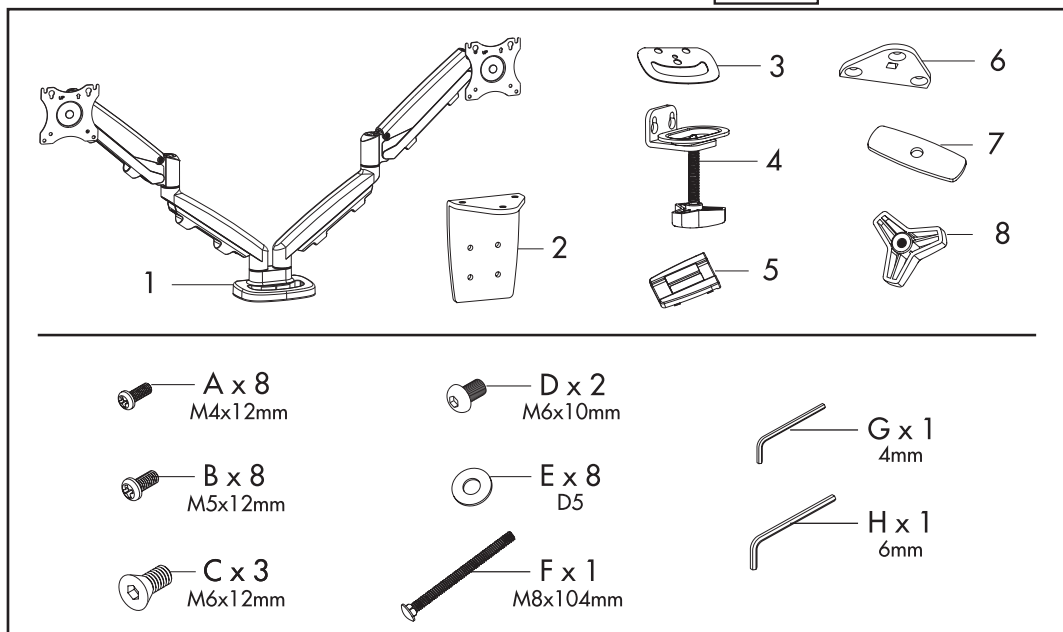
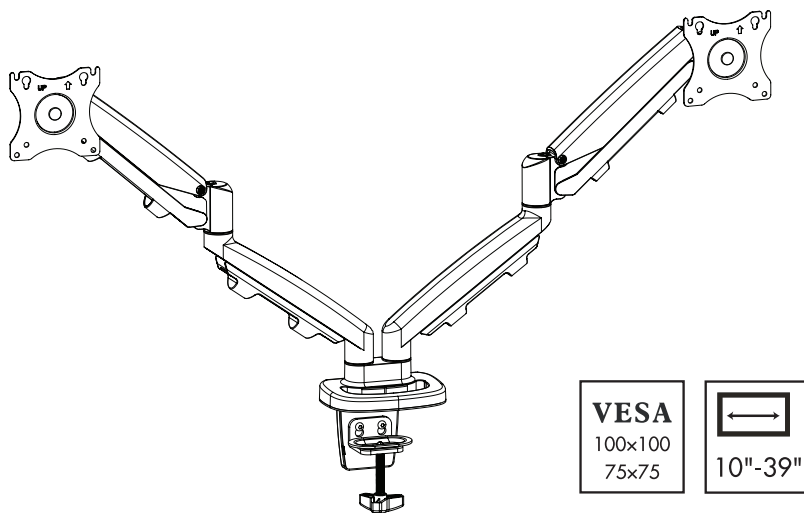

- montážní systém VESA, splňuje normy VESA 75 × 75 a 100 × 100
- umožňuje otáčení 360°, možnost pohybu nahoru a dolů až o 90°

1A Svorka

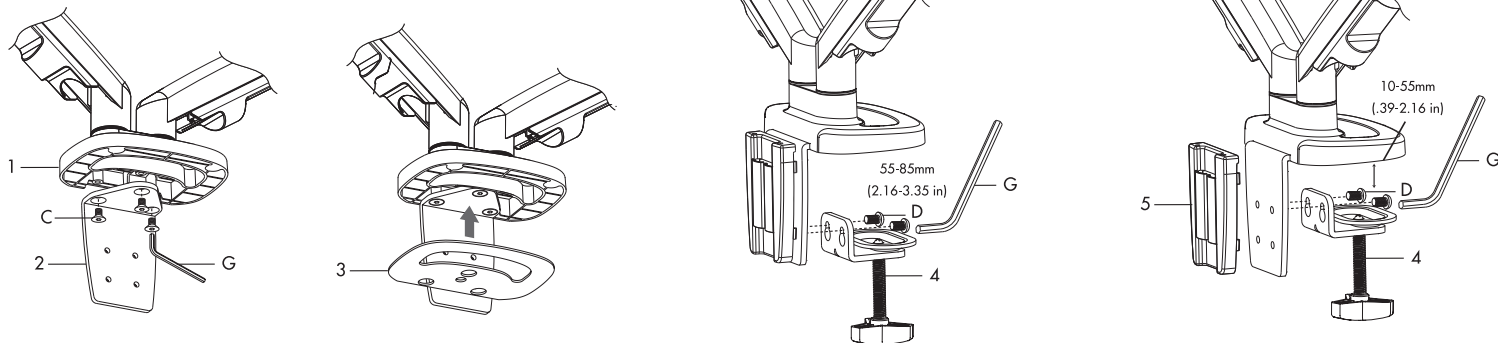
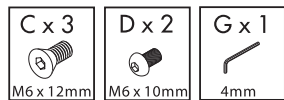

1B Průvlak

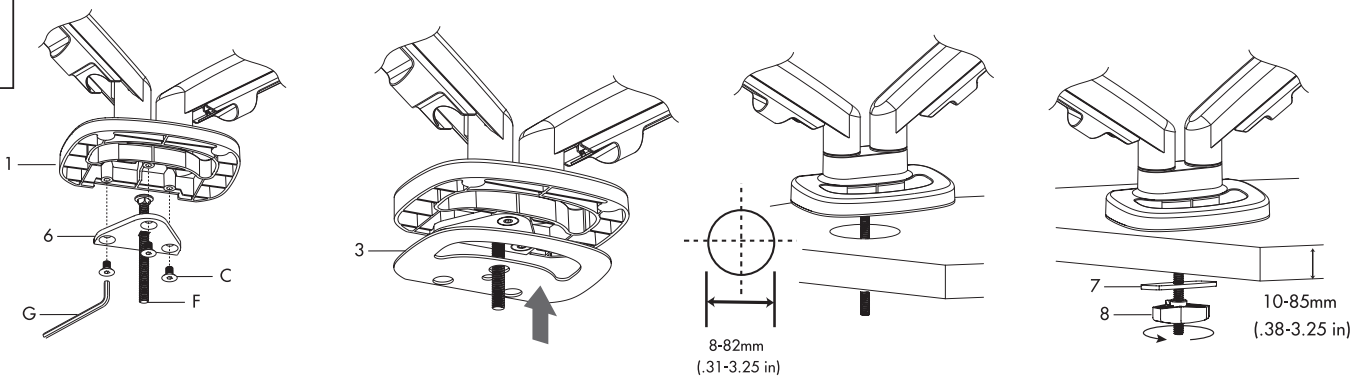
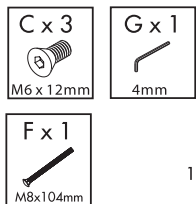

2

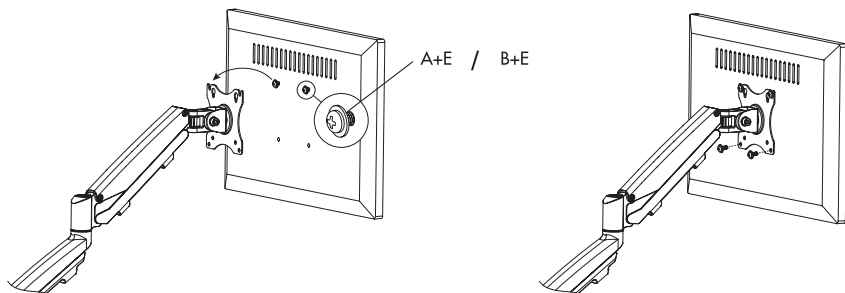

Před připevněním monitoru se ujistěte, že je rameno připevněno ke stolu.

3

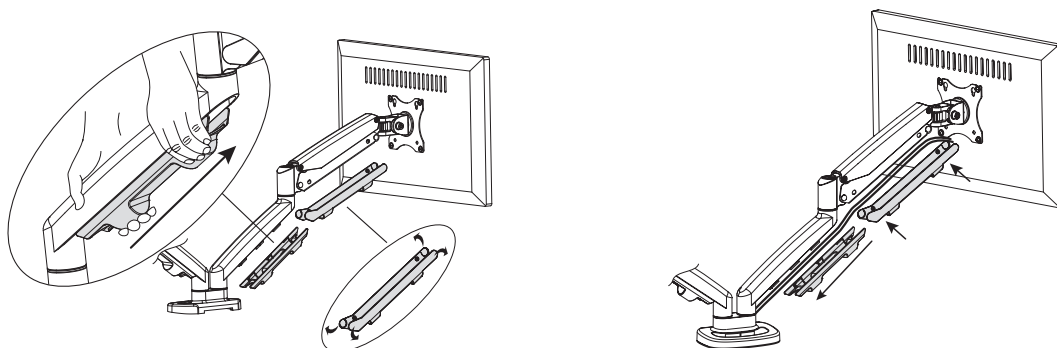

4 Úpravy na míru uživateli

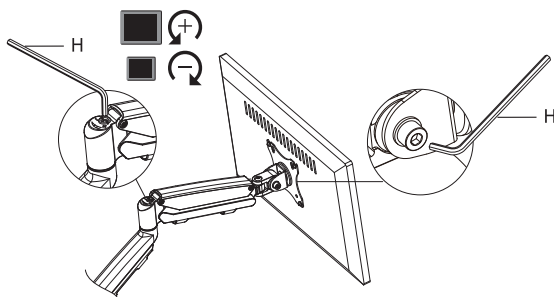
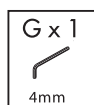

K nastavení šroubů ramene použijte 6 mm imbusový klíč.

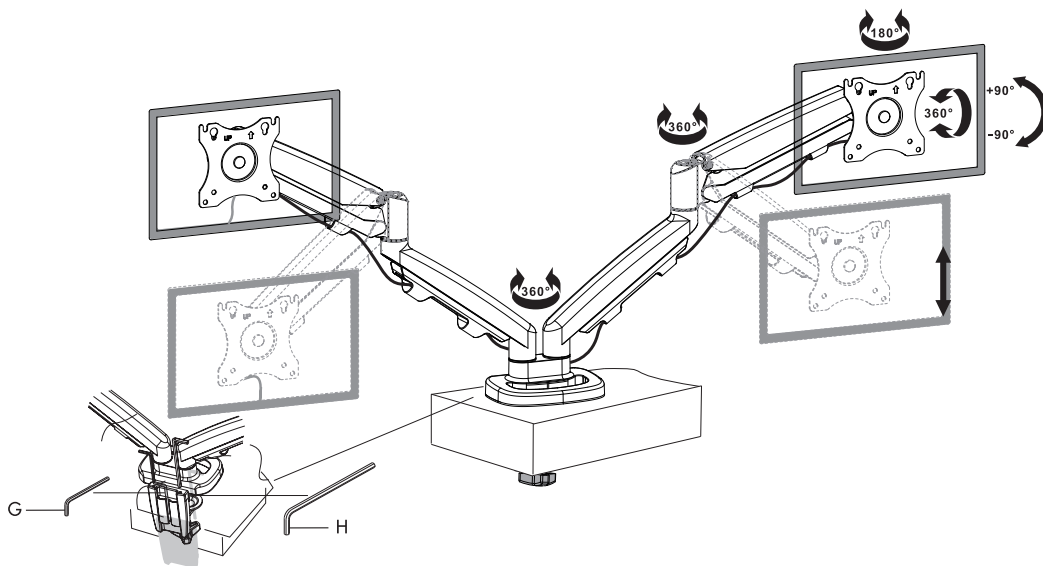

Snadná montáž ke stolu - určeno pro tloušťku desky stolu od 10 mm do 85 mm.

Před použitím si přečtěte všechny pokyny a varování a dodržujte je.
Tento výrobek obsahuje drobné předměty, které mohou při požití představovat nebezpečí udušení. Uchovávejte mimo dosah dětí.
Ujistěte se, že stůl nebo montážní plocha unese kombinovanou hmotnost držáku a obrazovky.
Nikdy nepřekračujte maximální nosnost 2,2-17,6 liber (1-8 kg).
Každé dva měsíce zkontrolujte kloubové díly, zda se neuvolnily šrouby.
Tento výrobek je určen pouze pro vnitřní použití.

Obecná bezpečnostní opatření:

Varování

Tento výrobek obsahuje části vysokotlaké plynové pružiny. Výrobek nerozebírejte a neuchovávejte v místech s vysokými teplotami.